

COMP. PNEUMATIQUES - Distributeurs

Les combinaisons de fonctions possibles sont les suivantes :

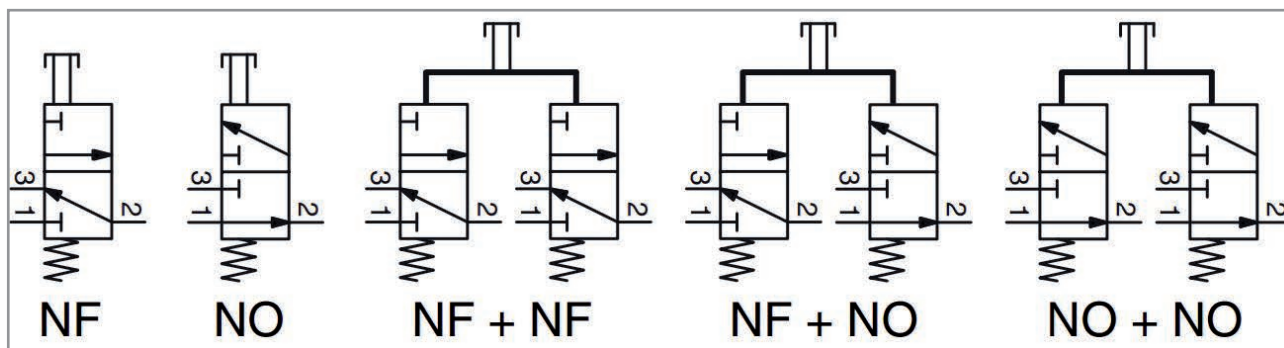

Accessoires:

Embases et modules pneumatiques

Référence	Désignation	Ø Racc.
88130755	Entretoise de réduction	De Ø 30 à Ø 22

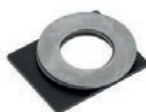

Emporte-pièces - Type PVAX.001

Caractéristiques :

- Pour découpe circulaire de tôle et matière plastique (pour le polyester, il est préférable de percer!)
- Manœuvre avec une clé ou un cliquet/douille.
- La découpe se fait de manière rapide, nette et sans bavure.
- Graissage obligatoire des pièces pour une meilleure utilisation.
- CONSEIL : la rondelle découpée tombe beaucoup plus facilement si on effectue 2 à 3 tours supplémentaires avec la clé de serrage une fois la découpe terminée.
- Fournis avec poinçon, matrice et vis à butée à billes



Référence	PG	Diamètre du trou (mm)	Diamètre de perçage (mm)	Cote sur plat (mm)/vis de manœuvre	Épaisseur/maxi acier/doux
PVAX.001.001	16	22,5	11	17	2mm

Remarque : Tout autre diamètre disponible sur demande.

Remarques : La boutonnerie est compatible avec les têtes Télémécanique-Schneider (perçage Ø22,2).

Distributeurs en ligne Voir p. 319 	Filtres-Régulateurs Voir p. 369 	Manomètres Voir p. 521 	Pressostats Voir p. 541
--	---	--------------------------------------	---------------------------------------