

Code PRA-DA-100-0450-0-2-2-1-1-1-BAS
Numéro de référence 0822125014

Description

Série	PRA	Vérin profilé - Série PRA
Diamètre de piston	100	Diamètre de piston 100
Course	0450	Course, en mm
Filetage	0	Filetage ISO
Amortissement	2	Amortissement pneumatique
Piston	2	Piston à segment magnétique
Tige de piston	1	Simple
Joint	1	Joint - en PUR standard (-20°C à 80°C)
Racleur	1	Racleur - standard PUR
Protection contre la corrosion	1	Standard
Rallonge pour tige de piston	0	Sans extension de tige de piston
ATEX	000	Sans ATEX
Fixation par articulation centrale	0	Sans fixation médiane pivotante
Position fixation par articulation centrale	0	
Couvercle/Fonds	0	Couvercle/Fond sans protection de surface
Position de raccordement avant	0	0° (12h)
Position de raccordement arrière	0	0° (12h)



Accessoires

Fixation de tige de piston	000	Sans fixation de tige de piston
Fixation contre le couvercle	000	Pas de fixation contre le couvercle
Orientation de la fixation - à l'avant	00	Sans fixation
Fixation au sol	000	Pas de fixation au sol
Orientation de la fixation - à l'arrière	00	Sans fixation
Chape arrière	000	Pas de chape arrière à fixer au sol
Unités de guidage	000	Pas d'unité de guidage, pas d'élément de verrouillage
Type de capteur	000	Sans capteur
Position des capteurs	00	Pas de position de capteur
Raccords avant	000	Couvercle - sans raccord
Raccords arrière	000	Fond - sans raccord

Remarque :

La commande ainsi que l'identification univoque du produit configuré requièrent une référence unique. Si celle-ci n'est pas affichée sous la clé de type, enregistrez votre configuration sous « Enregistrer le projet ».

Code PRA-DA-100-0450-0-2-2-1-1-1-BAS
Numéro de référence 0822125014

Pèces de rechange

Tige de piston	R480961818	PISTON ROD (ASM) 100-0450-0-2-1-1-1
Tube	R480961819	TUBE PRA-100-0450-0-1-1
Jeu de pièces de rechange - standard (pour vérins depuis 2014)	R413000903	JEU DE RECHANGES PRA/TRB-100-ST

Code PRA-DA-100-0450-0-2-2-1-1-1-BAS
Numéro de référence 0822125014



Pour activer le modèle 3D, cliquez sur l'image.
Il existe une clause de non-responsabilité pour ce modèle 3D car ce dernier a été créé automatiquement.

© Alle Rechte bei AVENTICS S.p.A., auch für den Fall von Schutzrechtsanmeldungen. Jede Weitergabe, wie Kopier- und Weitergaberecht, bei uns.

© This Document, as well as the data, specifications and other informations set forth in it, are the exclusive property of AVENTICS S.p.A.. Without their consent it may not be reproduced or given to third parties.

Pos.	Quantity	Material number	Designation	Type code
1	1	0822125014	Base cylinder	PRA-DA-100-0450-0-2-2-1-1-1-BAS

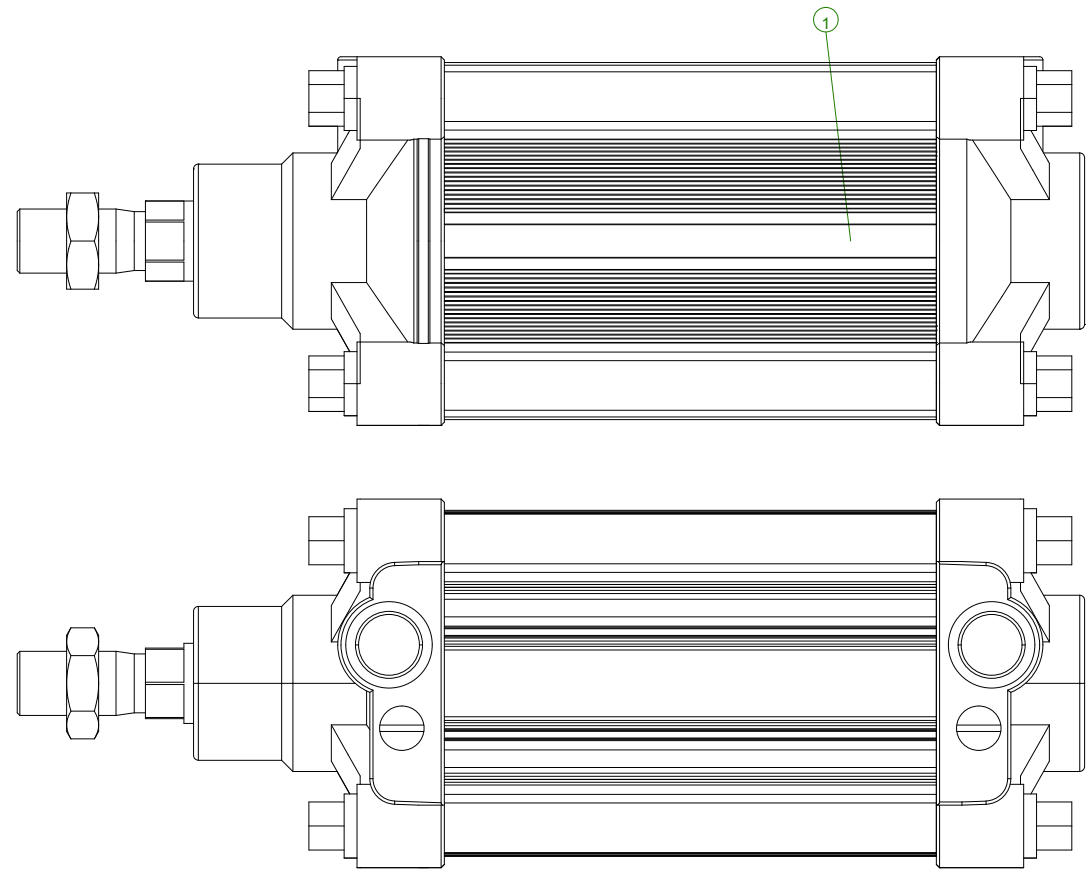

Note:
Stroke length not to scale.
For this drawing non-warranty exists, because it is build automatically.

No changes		2020-10-12	Cylinder			-	-	
Ind.	Change/Amend.	Datum / Date	Drawn/Gez.	Checked/Gepr.	Released/Freig.	BWN	Resp. dept /Verantw. Abt.	Add info / Zus. Info
LangSpr. EN	Syst.	Weight/Gew. kg			PRA-DA-100-0450-0-2-2-1-1-1-BAS			Sheet/Bl. 1 / 1
Scale/M.stab ---		Doc. type MTA						0822125014 - ZUZ
OFFER DRAWING ANGEBOTS-ZEICHN.				Repl. for	Repl. by			

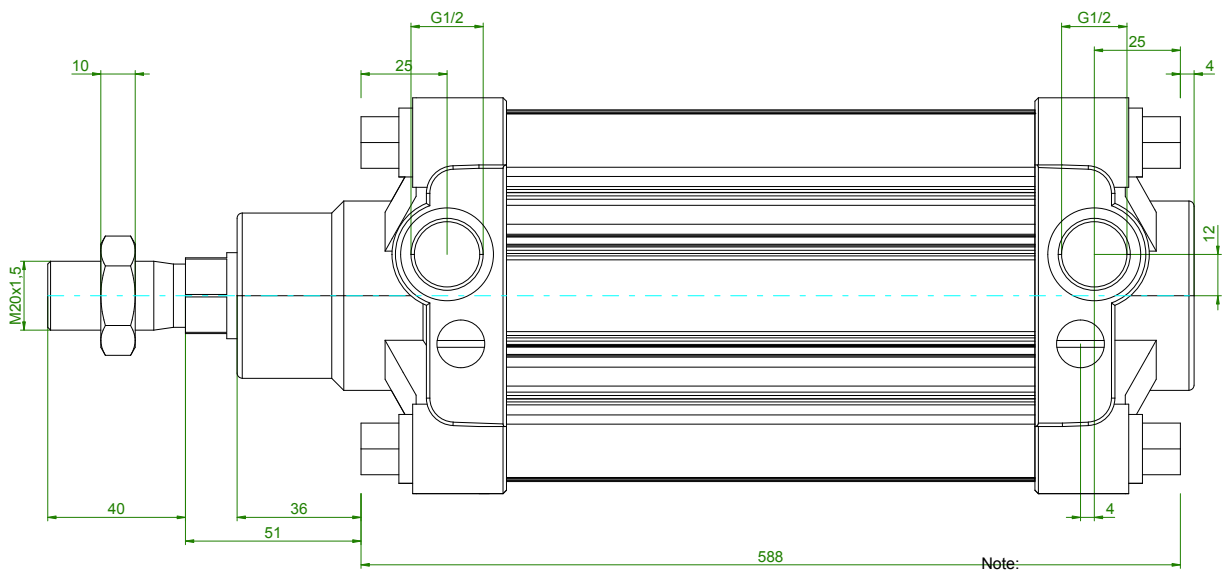
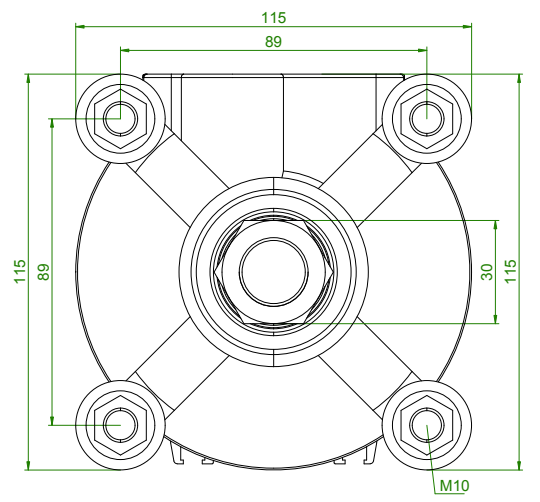
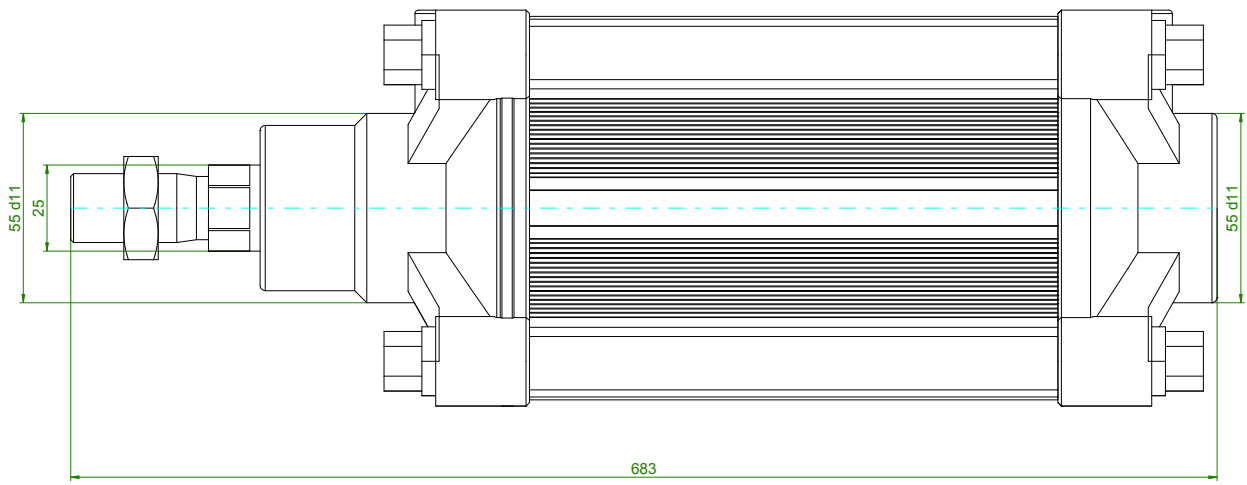

Note:
Stroke length not to scale.
For this drawing non-warranty exists, because it is build automatically.
Dimensions not shown, see technical documentation
Dimensions in mm

No changes		2020-10-12	Cylinder						
Ind.	Change/Änd.	Datum / Date	Drawn/Gez.	Checked/Gepr.	Released/Freig.	BWN	Resp. dept/Verantw. Abt.	Add info / Zus. Info	
Lang/Spr.	Syst.	Weight/Gew.			PRA-DA-100-0450-0-2-2-1-1-1-BAS			Sheet/Bl.	
EN		kg						1 / 1	
		Scale/M.stab	OFFER DRAWING		Doc. type	0822125014 - AGZ		PO/DT	Ind.
		---	ANGEBOTS-ZEICHN.		Repl. for	Repl. by		001	A3